

Дорожная отрасль всегда находится в поле зрения редакции. Дороги – жизнь, которая в нашем районе ведет отсчет, в большей степени, от периодов заливки ледовых до установления паромных переправ. Для наших читателей информация о проезде – одна из самых актуальных. Мы всегда можем получить оперативную информацию об этом в нашем, Лешуконском участке Мезенского дорожного управления. Дорожники готовы показывать на месте ход работ, мы бывали на ремонтах и строительстве мостов, дорог. Сельские сходы, которые проходят с участием депутатов областного Собрания, руководства района не обходятся без представителей дорожной отрасли. И надо признать, что в последнее время мы практически не слышим жалоб населения на их работу. Руководитель Мезенского дорожного управления не часто выступает на страницах газеты. Потому, узнав, что А.В. Малышев в эти праздничные дни находился в Лешуконском, предложили ему рассказать в целом о предприятии, о ближайших планах. Мы договорились, что не будем «грузить» читателей километрами и тоннами, а поговорим о стратегии.

**-Андрей Васильевич, Вы возглавляете Мезенское дорожное управление уже 4 года. Управление отвечает за дороги на огромных территориях северо-востока области. Общась с коллегами по области, можно с кем-то или чем-то сравнить? Или у нас самый труднодоступный район?**

-Дорог на содержании много. В Пинежском районе 712 километров, Лешуконском – 507, Мезенском – 295. Из них в асфаль-

правления: на Архангельск, Вожгору и Олему. Начнем с первой. Что будете делать в этом году?

-Дорога Лешуконское-Архангельск, как бы мы ни считали, что необходимо работать там, где совсем нет дорог, остается основным направлением, требующим повышенного внимания. Она нужна всему району: и вожгорцам, и олемчанам, и лешуконцам. Тем более, что мы видим завоз топлива, стройма-

нию может привести возврат к платным переправам в отдаленных от областного центра и обделенных в плане дорожной инфраструктуры районах.

**-Андрей Васильевич, на последней встрече с жителями ценогорского куста меня удивило отсутствие претензий к дорожникам. Все-таки пылевские дела изменили отношение? Как считаете?**

-Люди видят, что дорожники работают, стараются обеспечить проезд. Я хорошо помню, например, состояние дороги на Койнас, совсем недавно её фактически не было. Сегодня по ней перемещаются и грузовые, и легковые автомобили. Вожгора и Койнас в летний период переориентировались с Коми на районный центр и далее в г. Архангельск. Правильным было решение бросить силы на Пылемскую гору. Когда размыло берег, дороги не стало, все поняли: проехать можно лишь горой. Уже этой осенью люди ощутили, что наши труды не напрасны. В этом году продолжим работы по доведению этого участка «до ума», по пылевскому лугу запланированы объемы, пусть небольшие, но это движение вперед.



## А.В. Малышев: Требуют решения локальные задачи

товом исполнении всего 15 км в Карпогорах и Пинеге, остальные с гравийным покрытием и грунтовые. Много зимников, т.е. таких дорог, которые мы можем содержать лишь в зимнее время. Наш район, действительно, самый сложный. Исторически сложилось, что прежде в районе не уделялось много внимания дорогам – были речной флот, авиация. Когда привычные транспортные связи нарушились, обратились к дорогам, а их практически не было. Пожалуй, еще в Верхнетоемском районе есть схожие проблемы. Остальные дорожные управления содержат дороги со значительным процентом асфальтированных дорог. Средства на региональную сеть выделяется намного меньше, чем на содержание федеральных дорог. Финансирование наших дорог осуществляется сегодня на уровне примерно 20% от федерального норматива.

Условия сравниваем, конечно, и по финансированию, и по использованию техники. На сегодняшний день у нас сформирован парк дорожно-строительной техники. Ее специфика определена изначально фактическим состоянием дорог. Приходится говорить, что такие единицы техники как колесные трактора К-701, бульдозеры на гусеничном ходу и другие виды высокозатратной техники мы используем при содержании. Они значительно увеличивают себестоимость выполняемой работы. И при стандартных подходах к финансированию содержания не всегда такая работа рентабельна. Вроде по километрам должна справиться комбинированная дорожная машина, а мы держим три трактора. Но без них никуда.

**-Давайте тогда поговорим о проезде. Три наших на-**

териалов, различных грузов сейчас осуществляется этим путем.

За последнее время дорога на некоторых участках в Лешуконском районе улучшилась, а где не проводятся работы – ухудшилась. Последний крупный объем работ был выполнен между Юромой и Кесломой, сейчас требуется подсыпка и ямочный ремонт на всем протяжении. Дорожную одежду будем укреплять завезенным щебнем и ПГС.

Мост через Кельему уже требует ремонта. Им займемся летом.

Кроме этого, продолжим подсыпку ЩПГС подъезда к переправе в Мельничном со стороны Смоленца.

**-Да, нынешние подъезды, особенно с нашей, лешуконской стороны, хороши. Это говорит о том, что можно все сделать. И переправы бесплатные.**

-Да, было бы финансирование, позволяющее закупить и доставить качественные материалы: ПГС и щебень. Если говорили о переправе, вспомните, как нелегко далось решение о переносе ее в Мельничный, чтобы сделать бесплатной. Я хочу сразу напомнить о той помощи, что оказали нам областные депутаты, они все время держали ситуацию на контроле. Без их поддержки мы бы вряд ли смогли пробить такое решение. Пожалуй, только в наших районах все основные переправы бесплатные.

**-А платные переправы не вернутся?**

-Нет. Все прекрасно представляют к какому социальному напряже-

**-Дорога в верховья зависит во многом от переправ на малых речках. Как показал себя мостик через Попьюгу? И есть ли решение по Выбору и Низме?**

-Низководный мост через Попьюгу дал положительный результат. Мы сейчас проезжаем и не замечаем его, а ведь машины там застревали, их попросту заливало.

На Выбор уже подвезены из Архангельска качественные дорожные плиты. Но надо понимать, что будет проезд вброд, потому что такого же низководного моста там пока не построить. Но переезд реки для автомобиля сделаем более комфортным и безопасным.

На Низме нужно строительство моста. Проект строительства выполнен. В нем мы отказались от деревянных опор и прогонов, в проекте они металлические. Предполагается что мостовой переход будет в незатопляемом варианте. Стоимость устройства моста более пятнадцати миллионов рублей. И тут нам очень нужна поддержка депутатского корпуса областного Собрания, главы района. Они глубоко в курсе дел, знают дорожную обстановку, не раз по инициативе депутатов собирались совещания по решению

подобных вопросов. На сегодняшний день средств на реализацию проекта нет.

Говоря о мостах, мы не должны забывать, что у нас есть понтоны на Ирасе, Пылеме, Цебьюге. Ими тоже надо заниматься.

**-Олемское направление, к сожалению, большую часть времени остается направлением. Хотелось бы на нем остановиться не только в планах вашей работы, но и по возможности взаимодействия с новой лесозаготовительной компанией.**

-В приоритете было направление вверх по Мезени. Объективно было правильным сосредоточить усилия и ресурсы туда. Распыляя средства и объемы мы не получили бы проезда ни там, ни там. За то минимальное финансирование содержания сделаны работы по сути капитального характера. По направлению на Усть-Чулусу на первом этапе будем выполнять работы, которые будут способствовать скорейшему введению зимника в эксплуатацию. В эту зиму на почти трехкилометровом участке мы провели работу по осушительным канавам. В следующем году надо обязательно продолжать. На участке дороги от Овы до Усть-Чулусы есть сы-

рое место под названием Кильшинские болота, там будем делать водопрпускную трубу, укладывать лежневку, будут проведены работы по водоотводным канавам. Там нам помогает предприниматель К.Л. Кожухарь. Я бы назвал сотрудничество с ним социально-ориентированным партнерством. И не только для нашего предприятия, но и всего района. Константин Леонтьевич дает работу устьчуласским мужикам, выполняя дорожные задачи, зарабатывает и платит зарплату, район имеет крепкого предпринимателя в отдаленном поселении.

Хорошо, что такая сильная лесозаготовительная компания зашла в район. Но уже сейчас надо разговаривать о стратегии. Они собираются строить свою лесовозную дорогу на Олему. Тут и надо объединить усилия, договариваться, как район может в будущем сотрудничать по этой дороге. Начинать вести переговоры необходимо уже сейчас.

**-Вы говорили, что требуется специалист на вторую единицу техники в Усть-Чулусу. Нашли?**

-На данный момент второй человек на работу в Усть-Чулусу не принят. Не так просто найти специалиста, отвечающего всем требованиям. А техника готова.

**Проект моста через р. Низму.**

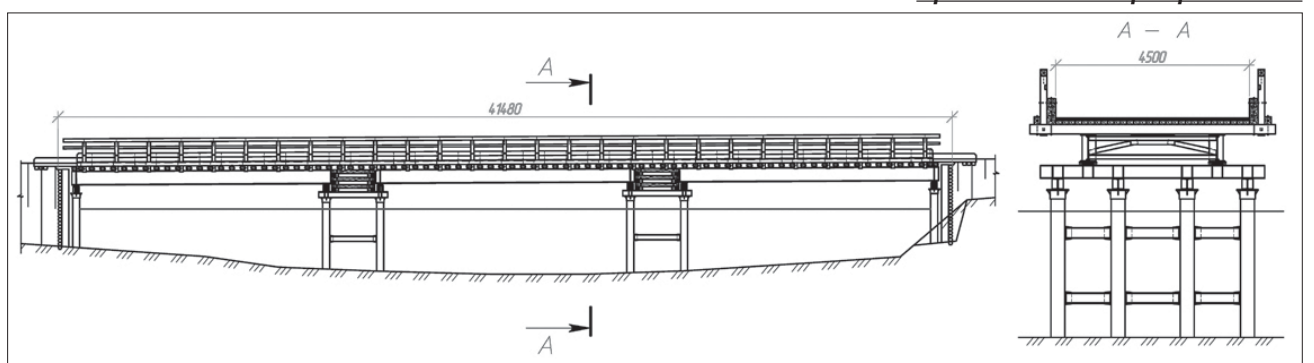

Как найдем работника – сразу же туда направим.

**–Есть ли кадровый голод у дорожного управления?**

–Пока нет, но скоро можем ощутить. Большинство работников близки к пенсионному возрасту, недалек тот момент, когда мы начнем чувствовать острую нехватку кадров, особенно в отдаленных периферийных участках. Не только в нашем районе. Этот факт вызывает обеспокоенность – на селе не остается молодежи. Существует вероятность в будущем применения вахтового метода работ и в содержании. Мы в постоянном режиме ведём работу по обучению персонала и повышению квалификации, привлекаем молодых, обучая их за счет предприятия.

**–Хотелось бы услышать Ваше мнение, как профессионала, о дорогах Лешуконского. Было у нас обсуждение и по предполагаемому ремонту улицы Победы. Одни считают надо плиты убирать, другие – нет, мол, пыли будет много.**

–Я лешуконец, часто приезжаю сюда и по профессиональной деятельности, и по личным делам. Состояние дорог вижу. Понимаю, что они такие из-за нехватки средств, из-за того что никогда или долгое время не ремонтировались, не применялись качественные материалы. Речной песок подходит для устройства земляного полотна, а для дорожной одежды, верхнего слоя, нужен ПГС. Мы по своим дорогам ощутили, как много значит качественный материал. На Спортивном неплохо сделано, но обязательно надо постоянно грейдировать, подсыпать.

У нас есть опыт выравнивания плит, делали эту работу в Мезени. Но необходимо делать выбраковку, сломанные и непригодные для дальнейшей эксплуатации плиты убирать, приобретать и доставлять новые, специальные дорожные. Понятно, что это увеличит стоимость работ. Но можно ремонтировать участками. Если отказаться от плит, то тогда надо засыпать смесью ПГС и щебня. Предусматривать работы по обеспыливанию. Иначе люди, передвигаясь по центральной улице, будут задыхаться в пыли.

**–Андрей Васильевич, завершая разговор, хотелось бы узнать – будут ли какие-то большие проекты?**

–Больших проектов нет. Если они и будут, то, скорее всего, в сочетании с бизнесом. В существующих условиях нам надо решать локальные проблемы с обеспечением движения.

Без совершенствования транспортной инфраструктуры вряд ли можно говорить о каком-то развитии глубинки. Для жителей отдаленных районов дорога является единственным способом реальной связи с внешним миром. Поэтому работа нашего предприятия – сохранение этой связующей нити, поддержание существующей дорожной сети. По мере сил и финансовых возможностей, ее улучшение до состояния, гарантирующего проезд автотранспорта в любое время года вне зависимости от погодных условий. Люди в отдаленных селах и деревнях ждут положительных сдвигов в ситуации с обеспечением проезда по дорогам. Очень часто на встречах с населением в районах звучат пожелания о том, чтобы «дело с дорогами двигалось, может быть не так быстро, как хотелось бы, но вперед».

Спасибо за интервью.  
Беседовала О. СКИРУХА.

# Встреча с депутатом

На этой неделе в районе с рабочим визитом находился депутат областного Собрания С.Д. Эммануилов. И хотя его приезд был связан с предстоящими выборами в областное Собрание, у Сергея Дмитриевича прошло много встреч с населением. Для нас же важны, помимо прочего, те проблемы и вопросы, что обозначают перед депутатом наши односельчане. Многие поднятые темы потом становятся поводом для журналистских материалов. Представители газеты побывали на встрече С.Д. Эммануилова с ветеранами. Как обычно, наши ветераны оказались активными и подняли вопросы, которые касаются всех жителей района.

Конечно, возглавляющему комитет по здравоохранению в областном Собрании, были озвучены медицинские проблемы. Например, такой аппарат как холтер, по информации одного из присутствующих, в районе в единственном экземпляре. Его используют для диагностики сердечных заболеваний. Чтобы получить обследование, надо записываться чуть ли не за два месяца. С.Д. Эммануилов обещал этот вопрос прояснить, согласившись, что такого временного разрыва не должно быть. Также он был согласен с ветеранами, что запись к областным специалистам должна быть упрощена. Говорили о планах по перестройке поликлиники. Как оказалось, пенсионерам будет неудобно, если ее перенесут в Больничный городок. На Спортивном она практически в центре, пожилым до нее добраться легче.

Вновь подняли тему транспортной доступности по району. Ветераны все еще надеются, что будет запущен автобусный маршрут до Палуги, а зимой и до Кебы. На встрече был приведен удивительный факт, что на самолете до Ценогоры пенсионер может долететь за 548 рублей, а на машине до Кельчегоры ему приходится ехать почти за тысячу.

Говорили о пыльных дорогах райцентра, неоткаченных септи-

ках, дороге на Кебу и другом.

К сожалению, часть вопросов, которые должна решать районная и поселковая власть, приходится брать на себя депутатам областного Собрания. Но если люди их задают им, значит, верят в решение.

О. НИКИТИНА.  
Фото автора.



# Лучше работать на себя

(Продолжение.  
Начало на 1 стр.)

На вопрос, не страшно ли, поддержали ли родные, ответила, что не страшно. Она оптимист по натуре, и даже скептицизм со стороны родных, который они проявили вначале, ее не остановил.

Сегодня в штате два продавца, правда с одним уже успела расстаться. Говорит, что кадров не много, найти надежных не так-то просто.

Пока она в одном лице и товаровед, и бухгалтер, порой грузчик и продавец. Ей предстоит сделать еще очень-очень многое. Прежде всего, заслужить доверие покупателей. Для проживающих в этом районе ее магазин новый, открылся он в марте. Пока мы с ней говорили, несколько человек пришли специ-

ально за хлебом. Ольга Михайловна говорит, что после того, как сгорел магазин ПО, местные жители стали приходить к ним и спрашивать: «А где хлеб?». Кроме хлеба от ПО, наладила сотрудничество с коллегой-предпринимателем А. Мигалкиной. Та ей поставляет выпечку. Еще у них продается фарш, котлеты, пельмени местного производства. Покупатели эти продукты оценили, они расходятся на «ура».

Меня всегда удивляло, как предприниматели умеют рассчитывать количество скоропортящихся продуктов? Ведь куда деть фрукты/овощи или молочную продукцию, если их не купят? О.М. Бурцева рассказала, что первый завод молочки в новый магазин пришлось списывать. Зато сейчас покупатели

спрашивают, когда будет молоко.

Конечно молодой маме, а у нее маленькая дочка, непросто. Тем более в таком бизнесе надо быть всегда на связи: с базами, перевозчиками грузов, своими продавцами, поставщиками местной продукции. Еще надо следить за ассортиментом товаров, отслеживать сроки годности, вовремя платить налоги и проходить проверки. Задач много, как все успеть? Только с огромным желанием добиться успеха. А предпринимательская жилка была заложена еще в школьные годы. Тогда, вместе с братьями, они брали под реализацию мороженное, и торговали им в райцентре, разнося сладкий продукт по организациям. Осваивает она и новые технологии, создала группу в одной

из социальных сетей, занимающуюся доставкой различных товаров по заявкам. Правда сейчас реальный бизнес заставляет почти забыть виртуальный. Но это тоже был отличный опыт.

Не бояться рискнуть, вера в свои силы и желание работать на себя – вот, что толкает наших земляков в малый бизнес. Одевают, кормят, возят, подстригают и много других услуг сейчас оказывают только представители малого бизнеса. Что пожелать им в профессиональный праздник? Только успеха, ведь от их деятельности зависит благополучие тех, кто на них работает и наш с вами комфорт.

А Ольге Михайловне мы желаем дальнейшего развития, у нее есть много задумок, пусть они воплотятся в жизнь.

О. СКИРУХА.

## ОБЪЯВЛЕНИЯ, РЕКЛАМА

Уважаемые жители Лешуконского района!  
**В продаже имеется новый телефонный справочник**

Для его приобретения  
обращайтесь  
в ИД «Звезда»

ИП Грибунов В.Н.

**ПАССАЖИРСКИЕ ПЕРЕВОЗКИ**

Лешуконское

- Архангельск

- Северодвинск - Лешуконское

реклама



на комфортабельном микроавтобусе «Фольксваген -Т5»

Развозим

по адресам.

Выезд утром

**Ежедневные рейсы**

**ВЫДАЕМ БИЛЕТЫ**

Телефон: моб. 8-911-870-11-71

по заказу

услуги по перевозке пассажиров и багажа по заказам Свидетельство серия 29 №001 030633